



**solex
service
stations
door geheel**



NEDERLAND



P 54 H

STOKVIS
presenteert
SOLEX

afd. bromfietsen - rotterdam

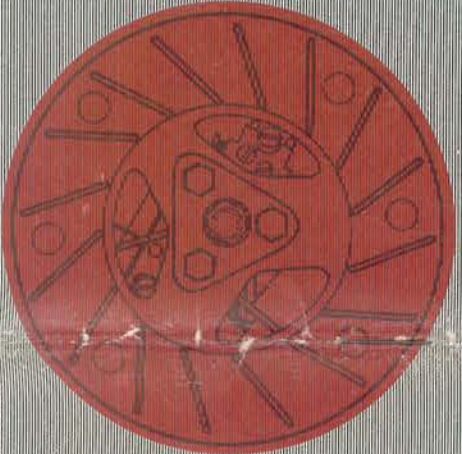
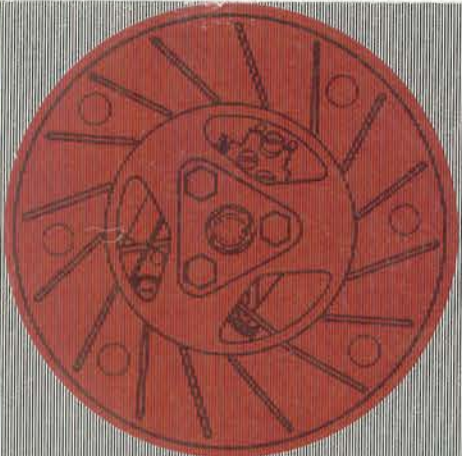

**instructie
boekje**



GEBRUIK
UITSLUITEND

SOLEX

BRANDSTOF



die de originele
SOLEX-olie bevat,
waarvoor
gegarandeerd wordt

- goede smering
- minimum koolanslag
- geen verstopte uitlaatpijp
en knalpot
- geen oliespatten
- minder slijtage

STOKVIS

te verkrijgen bij
elk SOLEX-Servicestation

SOLEX

INSTRUCTIEBOEKJE

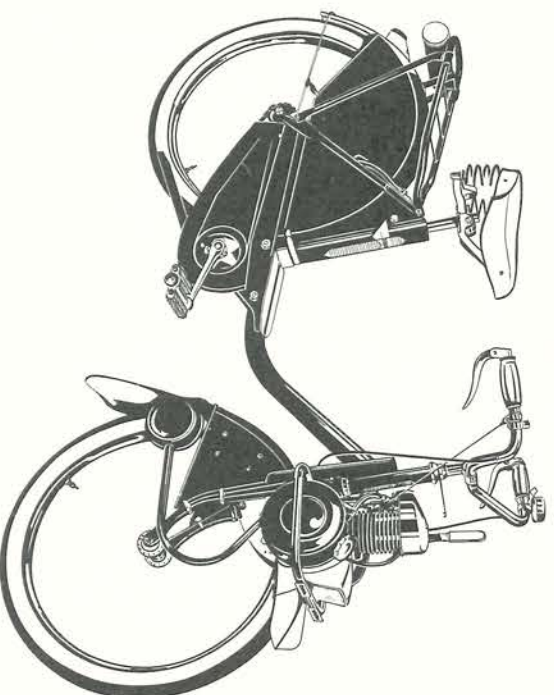

De SOLEX wordt door Van der Heem N.V. vervaardigd, terwijl de verkoop en serviceverlening geschiedt door R.S. Stokvis & Zonen N.V. Hiertoe is een uitgebreid net van SOLEX-servicestations opgebouwd, tot wie men zich voor garantie en serviceverlening kan wenden. Wil men van de SOLEX zoveel mogelijk plezier hebben, dan is het nodig dit boekje goed te lezen. Men profiteert zodoende van de ervaring van anderen.

vullen van de tank

De tank heeft een inhoud van 1,4 liter. Vul deze met een mengsel van benzine en SOLEX-olie. De goede mengverhouding is 1 deel olie op 22 delen benzine; dit is ongeveer 4 1/2 %. De holle dop van de tank kan bij het mengen dienst doen als maatbeker voor de olie. Op 1 liter benzine neemt men dan 2 bekertjes olie. Het type olie speelt een bijzondere rol, niet alleen in de levensduur, doch ook in het gedrag van de motor. Gebruik daarom steeds originele SOLEX-olie. Men wende zich voor deze olie tot zijn leverancier. Giet nooit de olie of de benzine afzonderlijk in de tank, doch meng olie en benzine door krachtig schudden in een busje. Daarna filteren en pas dan het mengsel in de tank gieten. Van dit mengvoorschot mag niet worden afgeweken! Gebruik alleen gewone benzine van prima kwaliteit (zoals de bekende maatschappijen leveren), zonder bijmengsel als alcohol, benzol, enz. Vul de tank ook nooit zover, dat hij overloopt; blijf een centimeter onder de hals. Teveel brandstof in de tank kan oorzaak zijn van moeilijk aanslaan van de motor. Zorg ervoor dat de tankdop bij het vullen niet op de grond komt te liggen, waardoor zandkorrels en vuil in de tank kunnen komen. Veeg de hals van de tank schoon alvorens de dop los te schroeven. Bij gebruik van SOLEX-olie is inrijden niet nodig.

na het opstappen

Door op de motorlichter 1 (fig. 1) te drukken, komt deze uit de vergrendeling aan het stuur 2 (fig. 1). Door deze nu stevig naar voren te duwen, wordt de motor met de band in contact gebracht. Sluit bij koude motor de luchtschuif 3 (fig. 1) aan de carburator 4 (fig. 1), door de schuif naar links te zetten (choken). Zodra de motor loopt, kan na enkele tientallen meters de luchtschuif weer naar rechts geplaatst worden en wel zover tot de motor regelmatig loopt.

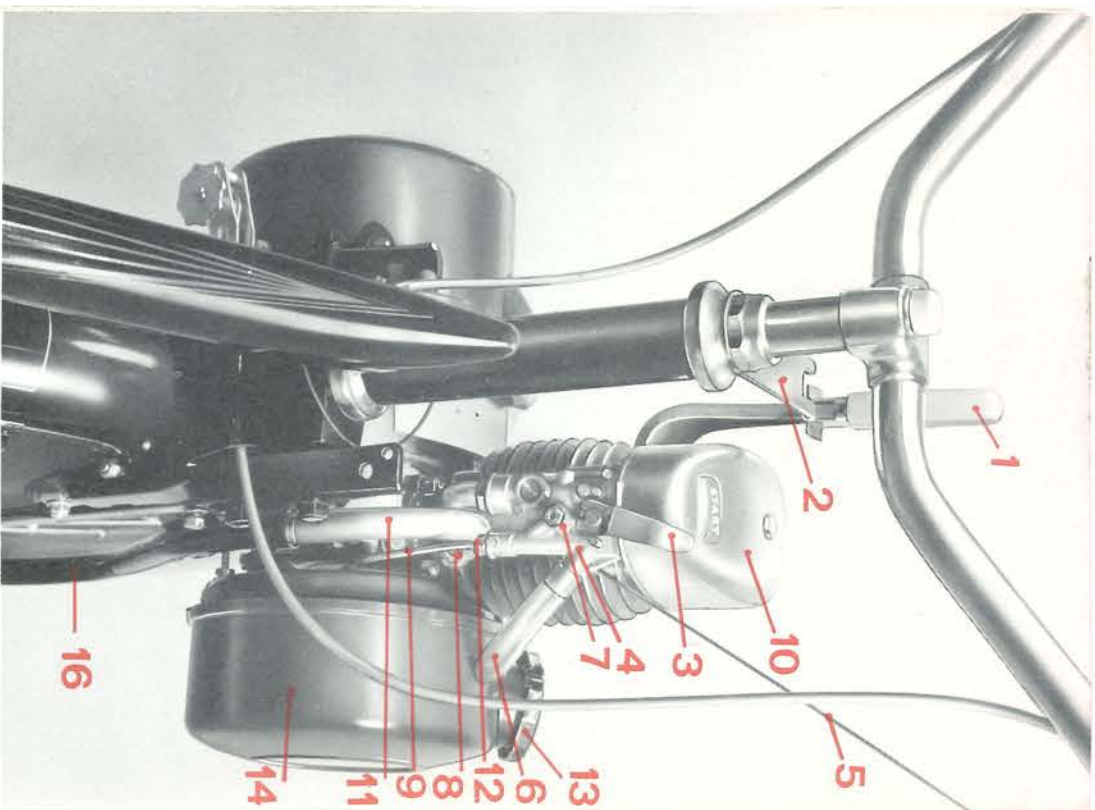

figuur 1

- 1 motorlichter
- 2 grendelhaak
- 3 luchtschuif (choke)
- 4 carburator
- 5 trekstang voor gashandle
- 6 overloopslang
- 7 benzinesproeier
- 8 uitlaatspruitstuk
- 9 brandstofleiding
- 10 luchtfilter
- 11 uitlaatbuis
- 12 toevoerring met zeef
- 13 tankdop
- 14 tank
- 16 uitlaatsijp



Vanaf 1 januari 1965 moet elke bromfiets tegen wettelijke aansprakelijkheid verzekerd zijn; hiervoor moet het motor- en framenummer worden opgegeven. Het motornummer kunt u vinden vóór het carter onder de koplamp. Hiervoor de koplamphouder verwijderen. Het framenummer is links onder het zadel in de framebalk ingestegen.

het starten

Zorg dat de regelhandle in stand P staat (fig. 2). Druk de gas-handle in tot stand A (de motor is dan gedecomprimeerd) en fiets weg. Laat na enkele meters de gas-handle los. Deze komt dan in stand C; vol gas. De motor zal dan starten en op snelheid komen.

langzaam rijden

Beweeg de gas-handle in de pijlrichting naar B. Wenst u enige tijd langzaam te rijden, druk dan de regelhandle in, waarmee de gas-handle in elke gewenste stand kan worden geblokkeerd. Om weer op normale snelheid te kunnen rijden moet de regelhandle weer naar rechts gedrukt worden in stand P.

stoppen

Druk nu de regelhandle in tot stand O (stationair draaien) en rem tot de SOLEX stilstaat.

weer wegrijden

Laat de remmen los en duw de regelhandle van stand O naar stand P. De motor gaat nu sneller draaien. De SOLEX zal wegrijden. Wanneer u snel wilt optrekken of wegrijdt tegen een helling op dan moet u even meetrappen.

stoppen van de motor

Druk de gas-handle in tot stand A en rem bij. De motorlichter mag pas bediend worden, als de motor afgeslagen is.

felle wind of hellingen

Trap juist zoveel mee als nodig is om de motor te helpen. Op steile hellingen zal de koppeling, door te slippen, de motor in staat stellen op een zodanige snelheid te draaien, dat het maximale vermogen bereikt wordt. Dit is doelbewust gedaan. Wanneer u bergafwaarts rijdt, met de motor van de band gelicht, mag de motor eerst dan weer op de band worden gedrukt, wanneer de snelheid onder ± 10 km/u daalt.

noodmaatregel

Mocht onverhoopt de gasspaak losschieten en de motor blijft doorlopen, duw dan de chokehandle naar links op „start“. De motor slaat dan na enkele ogenblikken vanzelf af.

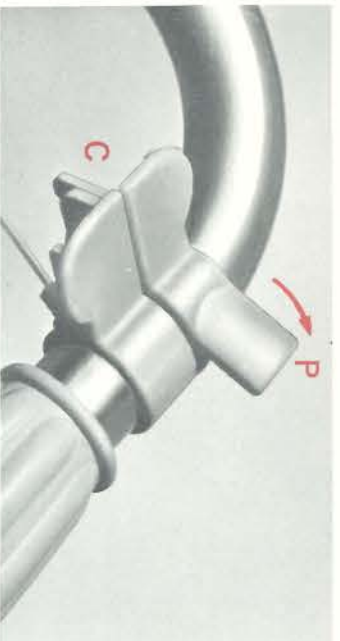

figuur 2

automatische koppeling

- 1 motorlichter
- 2 grendelhaak
- 3 luchtschuiif (choke)
- 4 carburator
- 5 gashandletrekstang
- 6 overloopslang
- 9 persleiding pomp carburator
- 10 luchtfilter
- 13 tankdop tevens maabeker
- 14 brandstoftank
- 17 bougie
- 18 bougiekabel
- 19 cilinderkop
- 20 brandstofpomp
- 21 vliegwieldeksel
- 22 zuigleiding tank pomp

figuur 3

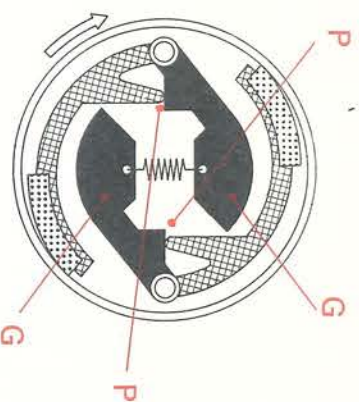
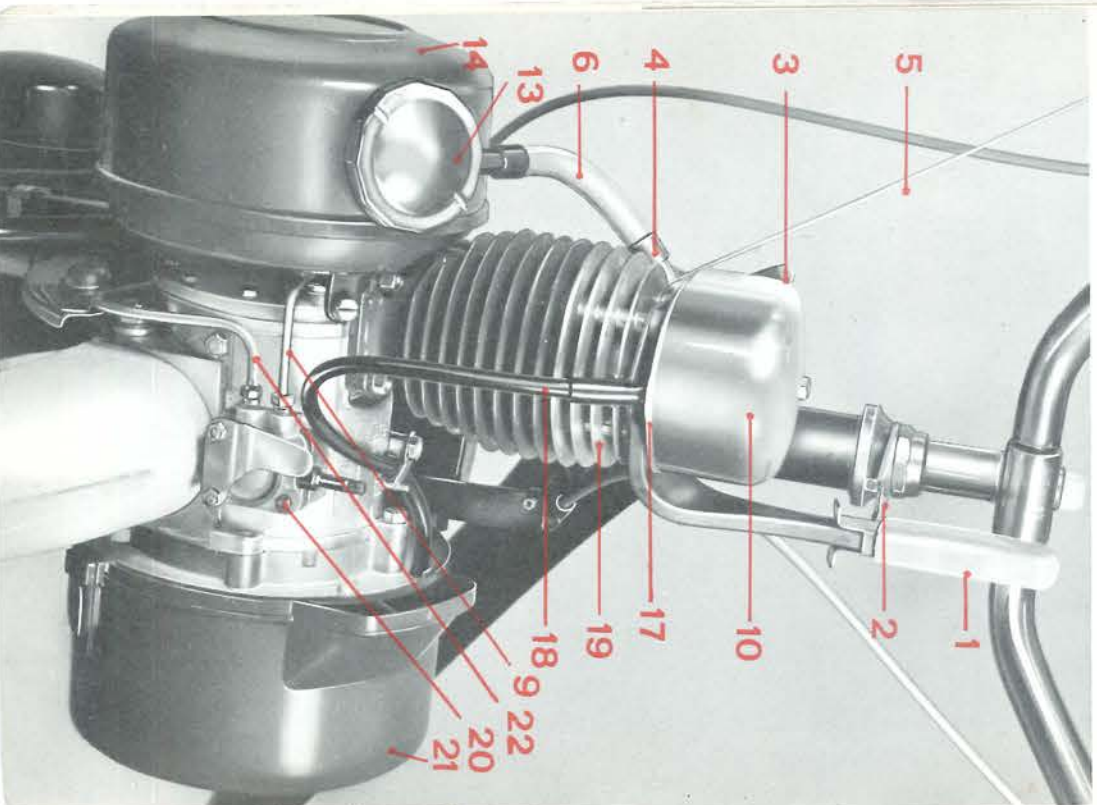

figuur 4a



figuur 4b

De motor is voorzien van een centrifugaal-koppeling die niet afgesteld hoeft te worden. De koppeling bestaat uit een huis, dat één geheel vormt met de aandrijfrol en een combinatie van contragewichten en koppelingsschoenen, die één geheel met de krukas vormt. Het vliegwiel, dat van schoepen is voorzien, vormt met het vliegwieldeksel, een ventilator, waardoor de motor tijdens het rijden en het stationair draaien, geforceerd gekoeld wordt, waardoor dus oververhitting wordt voorkomen.

WAARSCHUWING: Laat de motor nooit draaien met gedemonsteerd vliegwieldeksel.

werkingsschema

Bij „stilstaande motor” drukken de contragewichten G door de veerkracht tegen de aanslagpunten P, waardoor de koppelingvoeringen tegen de koppelingstrommel drukken. De motor zal na enkele pedaalomwentelingen starten (fig. 4a).

Zodra de motorsnelheid groter wordt, drukt de centrifugale kracht de contragewichten stevig tegen de koppelingsschoenen, waardoor de koppelingstrommel met de schoenen meedraait (fig. 4b). Zodra de motorsnelheid lager wordt vermindert de centrifugale kracht en de veren trekken de contragewichten in, welke dan de koppelingsschoenen slechts losjes tegen de koppelingstrommel aandrukken. De motor loopt stationair en de SOLEX zal niet vooruit gaan wanneer de remmen bediend worden. De rol draait nu niet.

- 21 vliegwieldeksel
- 23 schakelaar

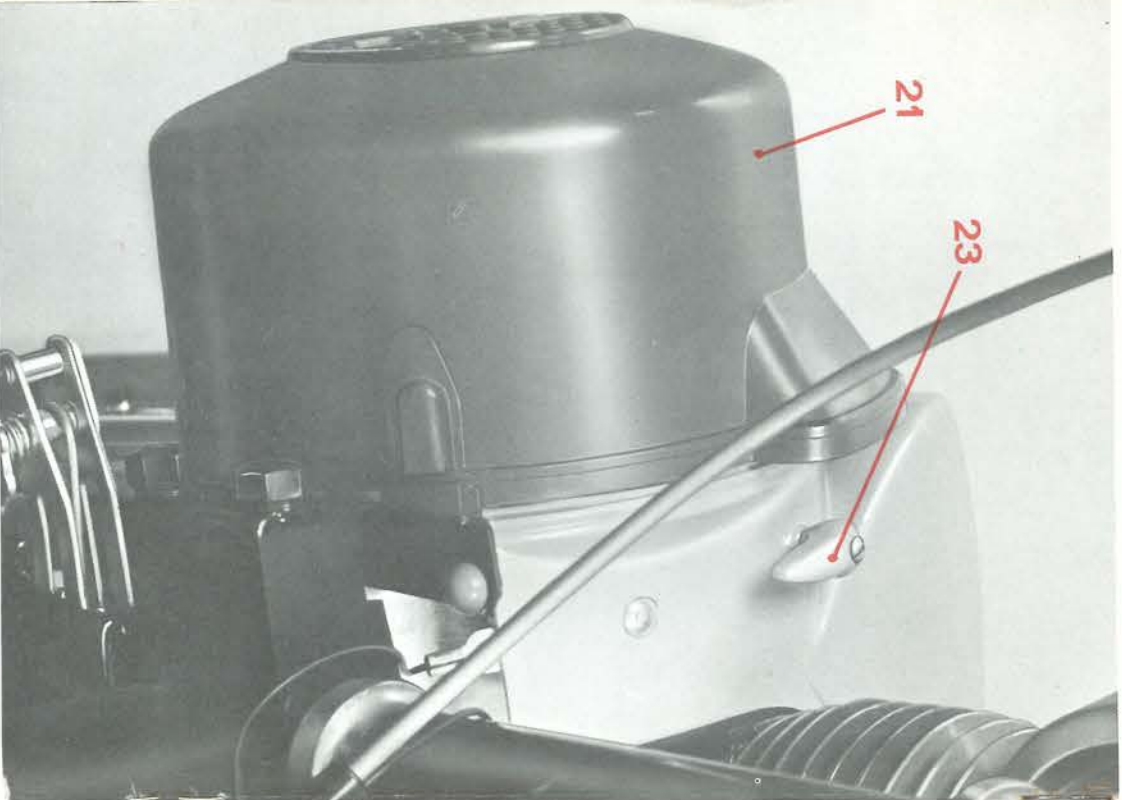

figuur 5

De stroom voor de verlichting wordt geleverd door de vliegwiel-dynamo. De verlichting wordt ingeschakeld door schakelaar 23 naar rechts te tikken, hetgeen gedurende het rijden kan geschieden. Uitschakelen in omgekeerde richting. Het even uitschakelen van de verlichting kan het gemakkelijk starten bevorderen. Voor de SOLEX zijn de volgende gloeilampjes voorgeschreven: voor de koplamp 6 volt 7,5 watt en voor het achterlicht 6 volt 0,8 watt. Deze lampjes kunnen worden betrokken bij alle leveranciers van de SOLEX. De reflector is instelbaar door het glas in de gewenste stand te brengen. Druk men op de 2 lippen op het glas dan wordt de lichtbundel neerwaarts gericht. Door boven tegen het glas te drukken valt de bundel verder weg.

Het onderhoud van de SOLEX is even gemakkelijk en eenvoudig als de bediening. Wat de motor betreft, er is geen afzonderlijke smering voor nodig, daarvoor zorgt het benzine-olie-mengsel, dat als brandstof dienst doet.

Na de inrijperiode en verder tweemaal per jaar moeten alle bouten en moeren, ook van de motor, voorzichtig en met passend gereedschap worden vastgezet. Dit geldt vooral voor de vliegwielmoer.

Het periodiek onderhoud dient beperkt te blijven tot

stationaire afstelling

Om ervan verzekerd te zijn dat de motor normaal draait wanneer de gashandle in de stand O (fig. 2) staat (net vóór het decomprimeren), moet gecontroleerd worden of het streepje M (fig. 6), op de carburator, precies tegenover de inkeping in de smoor-klep staat. De juiste afstelling kan bereikt worden door de steinpijpel op de trekstang 5 (fig. 1) zoveel in of uit te draaien totdat de merktekens corresponderen.

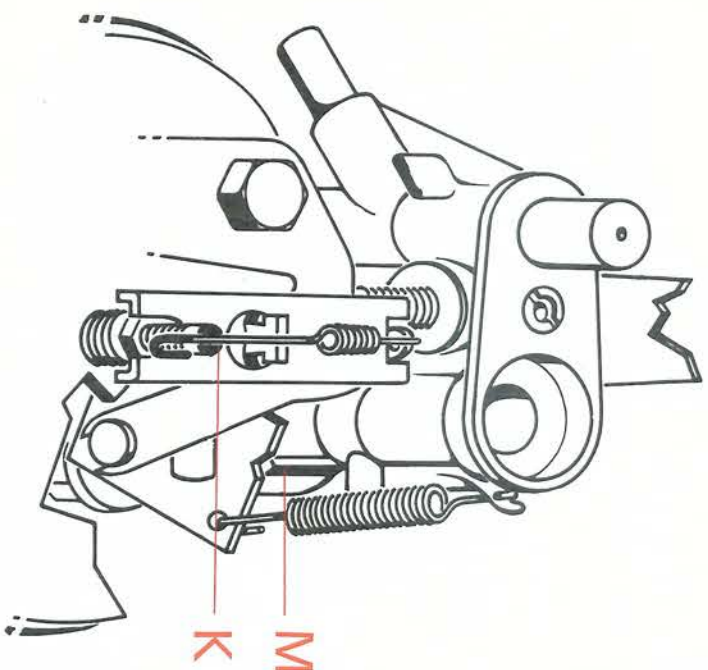

figuur 6

controle brandstofvoevoer

Maak de overloopslang 6 (fig. 1) van de tank los. Draai de motor met gelichte klep door de gashandle in stand A (fig. 2) te drukken. Indien er normaal brandstof uit het slangetje stroomt en de motor niet start, moet de sproeier gereinigd worden. De benzinesproeier 7 (fig. 1) kan verstopt raken door vuil, dat in de benzine of olie aanwezig was. Plaats de motor op de band. Demonteer de sproeier. Blaas met behulp van een fietspomp de sproeier door. Tracht nimmer de sproeier met één of ander voorwerp door te steken. Als een onderdeel van de SOLEX is versleten of beschadigd, *dit geldt dus ook voor de sproeier van de carburator*, mag men deze alleen vervangen door originele SOLEX-onderdelen, waarvan de prijzen zijn vastgesteld. Men wende zich daarvoor tot de SOLEX-service-stations. Indien er geen brandstof uit het slangetje stroomt of maar enkele druppels, is de brandstofvoevoer verstopt. Maak dan de brandstoffilter schoon, nadat de toevoernippel 12 (fig. 1) losgedraaid en de leiding 9 (fig. 1) gedemonteerd is.

schoonmaken luchtfilter

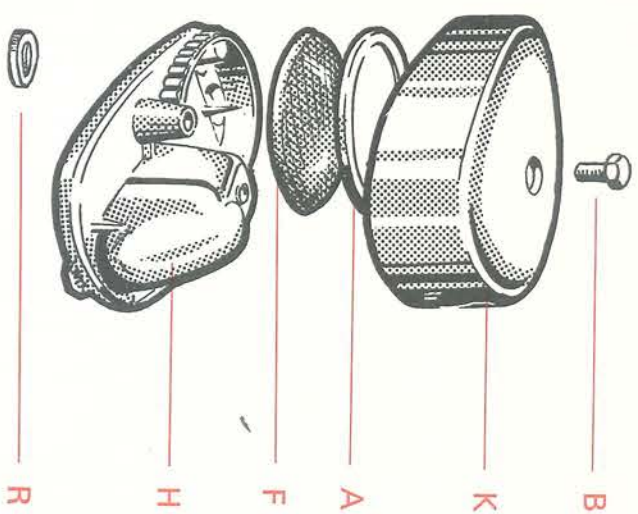

figuur 7

Zie fig. 7. Dit dient, afhankelijk van de aard van de wegen, bijv. tweemaal per jaar te gebeuren. (Bij zandrijge wegen zelfs maandelijks.)

afstellen ontsteking

Het verdient aanbeveling steeds een reservebougie Champion type L 90 in de gereedschaptrommel te hebben. De juiste afstand tussen de bougie-elektroden is 0,4-0,5 mm.

Ter controle van de afstelling van de ontsteking moet men eerst het deksel van de vliegwieldynamo afnemen. Daarna de rubberflap oplichten en het vliegwiel R (fig. 8) met de hand draaien (in de normale draairichting, dus naar rechts) tot het aangegoten merkstreepje M op de rand van het vliegwiel R precies samenvalt met het nokje N op de statoflens S. Op dit moment moeten de contactpunten V juist beginnen van elkaar te gaan.

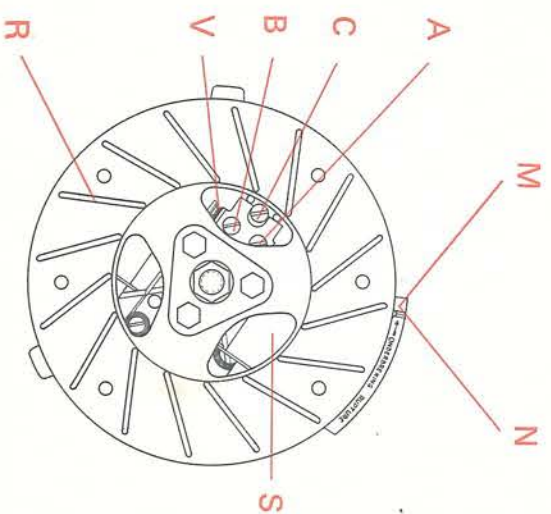

figuur 8

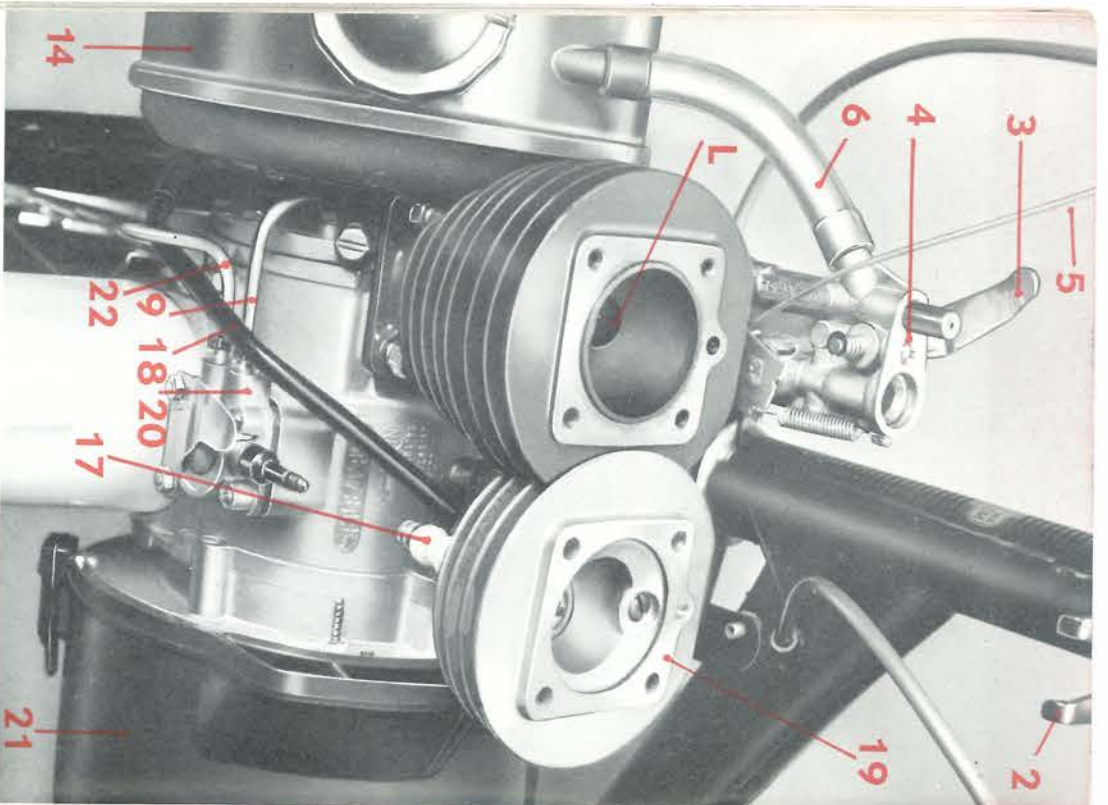

figuur 9

- 2 grendelhaak
- 3 luchtschuif (choke)
- 4 carburator
- 5 trekstang voor gashandle
- 6 overloopslang
- 9 brandstofleiding
- 14 tank
- 17 bougie
- 18 bougiekabel
- 19 cilinderkop
- 20 brandstofpomp
- 21 vliegwieldeksel
- 22 zuigleiding tank pomp

In motor en uitlaat ontstaat door de verbranding van het mengsel lucht-benzine-olie op de duur een koolafzetting. Wanneer ontsteking en carburator normaal werken en men één van de volgende verschijnselen waarneemt:

- motor „vliertakt“,
- vermogen gaat achteruit,
- motor maakt meer geluid en
- uitlaat is geruislozer

dan kan men daaruit opmaken dat de motor moet worden ont-koold. De belangrijkste koolafzetting vindt plaats in de uit-laatbuis 11 (fig. 1), alsmede in de uitlaatpoort L (fig. 9). Meestal is het reinigen van deze delen al voldoende. Bij verdere ver-vuiling moet ook de uitlaat vervangen worden.

Bij gebruik van originele SOLEX-olie, in de juiste mengver-houding, heeft men de garantie, dat de koolvorming minimaal is, zodat verbrandingsruimte en uitlaatsysteem zo min mogelijk behoeft te worden ont-koold.

het rijwiel

Het rijwiel vergt niet meer onderhoud dan een normale fiets. Ook die moet van tijd tot tijd worden nagezien en gesmeerd. Let er vooral op dat de remmen in goede staat zijn. Con-troleer zo nu en dan of de moeren van voor- en achteras nog stevig vastzitten en de wielen niet aanlopen of slingeren. Laat hiertoe bij uw leverancier de spanning van de spaken controleren en zo nodig in orde brengen. Vooral in het natte jaargetijde is het wenselijk de voornaaf met een vetdrukspuit te laten doorsmeren. Stel het zadel zo, dat men op de fiets zittend met de platte voet nog op de grond kan komen. Het verdient aanbeveling het zadel ietwat achterover te laten hellen.

de banden

De Vredestein-banden hebben een speciaal profiel en een lange levensduur. Deze levensduur houdt echter ten nauwste verband met een goede behandeling en het op juiste spanning houden. Een te zachte band slijt veel sneller. De vereiste spanning is 1,8-2 atm. (dezelfde als bij een gewone fiets). *Houdt de banden dus altijd op spanning!* De binnenband is een „potdichtband“, die zelden behoeft te worden opgepompt. Bij vervanging moet wederom een SOLEX-potdichtband worden gemonteerd. Laat u voor het plakken van dit type band voor-lichten door uw leverancier.

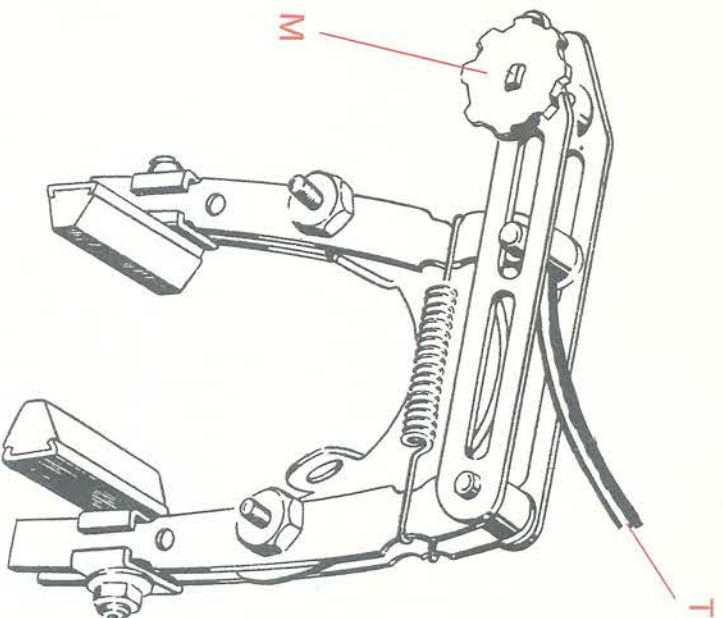

figuur 10

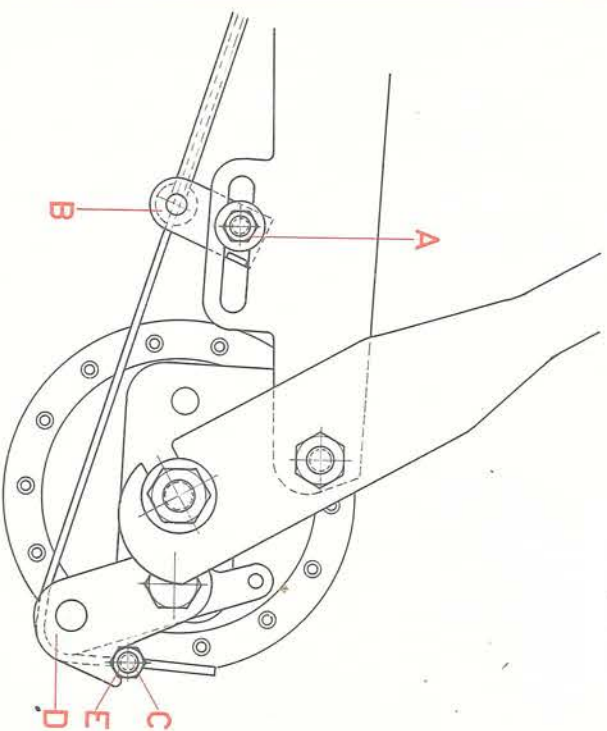

figuur 11

bijstellen van de voorrem

Wanneer blijkt dat de remwerking onvoldoende is moet de rem bijgesteld worden. Hiertoe is de voorrem voorzien van een stelknop M (fig. 10). Door deze knop in te drukken en linksom te draaien wordt de binnenkabel T van de rem meer gespannen, zodat eventueel gerekte kabels weer op de juiste lengte worden teruggebracht. Een veer zorgt ervoor dat na het loslaten van de knop de as in een zeshoekig gat wordt vergrendeld.

bijstellen van de achterrem

Na verloop van tijd rekt de binnenkabel en de rem moet dan worden bijgesteld. Draai hiervoor moer A (fig. 11) los. Schuif beugel B, zoveel als nodig, naar voren en zet moer A weer vast. Let op dat het uitgebogen lipje van beugel B in de sleuf van de vork blijft.

Zou verder bijstellen niet meer mogelijk zijn, doordat beugel B reeds geheel voorin zit, dan, na losdraaien van moer A beugel B weer geheel achterin terug plaatsen.

Licht nu nippel C uit remhevel D. Draai moer E los, schuif nippel C één centimeter verder op de binnenkabel en zet moer E weer vast.

Plaats nippel C weer in remhevel D. Regel de kabel zonnig verder bij door beugel B weer iets naar voren te brengen.

SMERING: Droge remkabels veroorzaken een stroeve remwerking. Laat dus regelmatig de kabels smeren. In de remtrommel mag geen smeermiddel komen.

opbergen in de winter

Wordt de SOLEX langere tijd niet gebruikt dan moeten er voorzorgsmaatregelen worden getroffen om te vermijden dat de rustperiode een roestperiode wordt. Men gaat hiervoor als volgt te werk:

- a Tenminste een kwartier rijden, zodat de motor op bedrijfstemperatuur is gekomen. Het beste is de tank geheel leeg te rijden.
- b Indien de tank nog niet leeg is, moet hij afgetapt worden (de oude brandstof later niet meer gebruiken).
- c Overloopslang 6 (fig. 1) op de carburator naar tank losnemen.
- d Enkele meters met de SOLEX aan de hand (motor op de hand) rijden, totdat geen brandstof meer uit de carburator stroomt.
- e Overloopslang weer monteren en bougie demonteren.
- f ± twee vingervoeden SOLEX-olie (geen brandstof) in bougie-gat gieten.
- g Bougie monteren en met gelichte klep de SOLEX, met motor op de band, enkele meters voortduwen.
- h Motor van de band lichten en de SOLEX in droge, liefst donkere ruimte wegzetten.
- i Om het chrom- en moffelwerk in goede staat te houden, is het wenselijk de SOLEX goed te reinigen en daarna alle blanke en verchromde delen met een roestwerend middel te behandelen.

controlewerkzaamheden

In de winter hebben de servicestations meer tijd. Trek hieruit uw voordeel en benut deze tijd voor eventuele controle- en reparatiewerkzaamheden. Men behoeft niet te wachten en het personeel van het servicestation kan meer aandacht aan eventuele reparaties besteden.

de SOLEX eeuwig jong

Op het gebied van de techniek heeft men veel bereikt in de verlenging van de levensduur van mechanismen. Als een onderdeel het ten slotte begeeft, moet het vervangen worden door een nieuw. Hier zijn uiteraard grenzen. Men kan niet blijven reviseren. Daarom is een ruilmotorservice ingesteld, waarbij de versleten oude motor met bijbetaling ingeruild kan worden tegen een nieuwe, de zogenaamde ruilmotor.

doe het zelf

In het voorjaar 1965 is bij N.V. Uitgeverij Argus te Den Haag verschenen het „SOLEX doe-het-zelf boek“. Hierin worden alle finesses over werking, storingen, de demontage en montage alsmede het gereedschap behandeld. Elk servicestation kan dit boek leveren.

* belangrijk

Gebruik uitsluitend de originele SOLEX-olie omdat deze speciaal voor de SOLEX-motor is samengesteld. Dit waarborgt goede smering, minimum koolaanslag, geen moeilijkheden met de bougie, geen inwendige corrosie, geen oliespetten en maximale trekkracht.

Uw welbegrepen eigenbelang brengt mede dat u onderhoud, controle e.d. in de officiële SOLEX-servicestations laat verrichten, die alle over goed geschould en gespecialiseerd personeel beschikken en uw SOLEX door en door kennen.

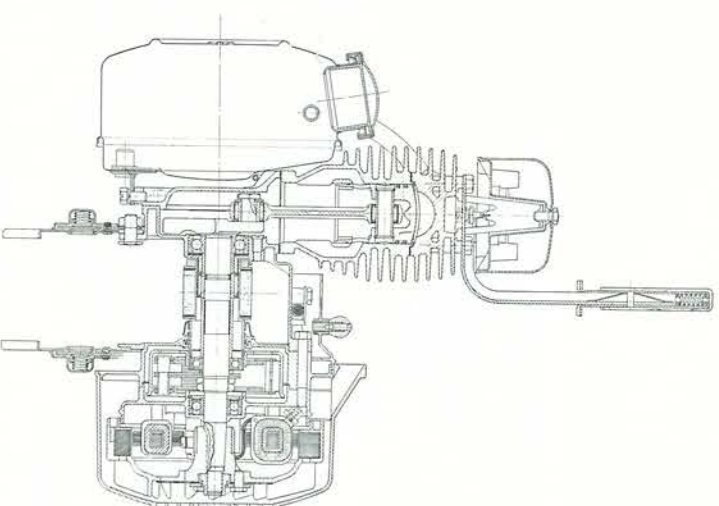
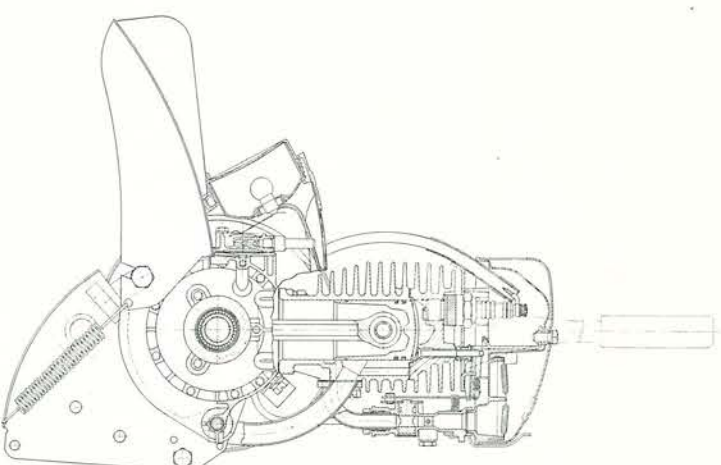

DOORSNEDE SOLEX-MOTOR