



ONDERNEMINGSRAAD VAN DER HEEM N.V. OP WERKBEZOEK BIJ PTI

In de loop van de maand mei bracht de OR van Van der Heem op uitnodiging van de PTI-directie een bezoek aan de Philips-vestigingen in Hilversum en Huizen.

Ir. Hylkema gaf een overzicht van de activiteiten binnen de hoofdindustrialiegroep TDS en de taakstelling van Van der Heem. Op deskundige en openhartige wijze zette ir. Hylkema uiteen welke werkzaamheden nodig zijn om niet alleen een goed product te fabriceren en te verkopen, doch tevens nieuwe markten te veroveren.

Speciale aandacht wijdde de spreker aan de activiteiten van Van der Heem op het gebied van verkeerssystemen, waarvoor zijns inziens een grote markt open ligt.

Na een geanimeerde discussie dankte ir. Zaaijer namens de raad ir. Hylkema voor zijn uiteenzetting, waarna, onder leiding van drs. Dohmen, hoofd Sociale Zaken PTI, in groepen de automatische telefonie en de lijntelefonie-sector werd bezocht. Veel interesse werd getoond bij de fabricage van lijnkiesers, terwijl als imponerend slot van de ochtend een bezoek aan de computerafdeling werd gebracht.

's Middags werd Huizen bezocht, alwaar, na een zeer deskundige introductie door het hoofd van de afdeling PZ, verschillende interessante afdelingen werden bekeken. Hierbij bleek dat de werkzaamheden veel overeenkomst vertonen zowel met die uit ons recent verleden als voor een belangrijk deel met de heden-daagse.

De aandacht werd onder meer getrokken door: het voor laboratoriumgebruik vervaardigen van prints, een mini-ontvangertje, mobilifoons, plastic vervormen en grote 300 k.Watt TV-zenders, waaraan, gezien de golfpijpen, ook een loodgieter nog plezier kan beleven.

In zijn slotwoord schonk drs. Dohmen aandacht aan enige gedachten inzake modern personeelsbeleid en onderstreepte de uitspraak van de Raad van Bestuur, dat in een modern bedrijf de OR een onmisbaar instituut is geworden.

Tenslotte spraken zowel de heer Van Duren als de heer Kok hun dank uit voor het gebodene en werd de thuisreis aanvaard, die in een opperbste stemming verliep.

Aan de organisatoren en allen die hebben meegewerkt aan het slagen van deze dag onze hartelijke dank!

O.R.



Meer Mosterd dan boter

Wij zijn zo optimistisch te denken dat u het VDH-tje in de afgelopen maanden hebt gemist. Als u het inderdaad hebt gemist, dan kunt u nu uw hart weer ophalen. Vanaf heden zal het weer iedere maand verschijnen.

De onderbreking van enkele maanden had vooral voor onze jubilarissen een nare consequentie: wij konden niet de gebruikelijke aandacht-vooraf besteden aan hun jubileum. „Geen boter bij de vis,” dachten wij, „dan maar mosterd na de maaltijd”. En zo zult u in dit VDH-tje toch een aantal jubilarissen aantreffen, zij het van terugwerkende kracht. Wij vertrouwen dat ons verzwijgen hun collega's niet het zwijgen heeft opgelegd.

*Een peinzende oma uit Ede
Overwoog: „Wat heb ik vroeger geleden!
Want mijn pak voor het strand
Had twee pijpen met kant
En was als regel wat ruimer gesneden!”*

Hebt u Zeeland al gedaan?

Eindelijk is het er dan van gekomen: een dag naar het door dammen en bruggen zoveel dichterbij gekomen Zeeland.

Op een zaterdag (dan is het veel gezelliger dan 's zondags) of nog beter op een gewone werkdag, moet u die tocht eens maken met auto of bromfiets.

We gaan via de Rotterdamse Maastunnel (nu kunnen we ook door de Benelux-tunnel) naar IJselmonde, dan de brug over de Oude Maas over en door de Hoeksche Waard. Vervolgens over de dam met een brug over de scheiding tussen Haringvliet en Hollandsch Diep. Dat Nederland nog een waterland is, wordt hier bevestigd: wat een enorme watervlakten scheiden hier de eilanden!

De namen in het Haringvlietgebied, als: „Het vuile gat” en „Hellegatsplein”, herinneren ons aan de stormramp van 1953.

Onze tocht gaat verder naar Zierikzee op Schouwen-Duive-

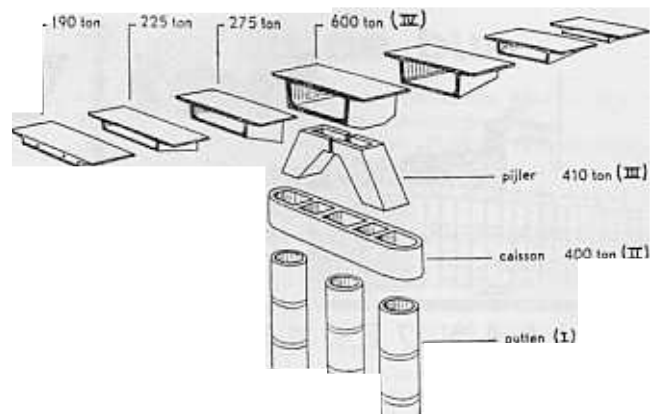

en vormt een belangrijke bijdrage voor het „openleggen” van Zeeland, wat een noodzakelijke voorwaarde is voor de recreatiemogelijkheden van de overvolle Randstad Holland. Wij brengen ook een bezoek aan het gezellige stadje Goes, met zijn vele oude gevels, kade en stadhuis uit de 15e eeuw.

Nu moeten we kiezen: Walcheren bezoeken met Middelburg en Vlissingen of terug naar Schouwen-Duiveland en er een gemakkelijke dag van maken. Wij besloten het laatste te doen en wij hebben er geen spijt van. We reden naar Haamstede en Renesse en daar hebben we uren in een duinpan doorgebracht zonder dat we een mens zagen. Luchtvervuiling is daar niet aan de orde, je ademt er de heerlijke, zuivere lucht in. Dit gevoegd bij de onvoorstelbare stilte, waarin alleen het geluid van een koekoek werd gehoord, was voor ons genoeg om volop te genieten.

Het kost wel wat geld, die Zee!and-toer. De brug over het Hollandsch Diep kost f 2,50 met de auto en die over de Oosterschelde f 3,—, maar het is de moeite en het geld waard. Zeeland, de provincie die met recht het „Luctor et Emergo” in haar wapen voert, moet u gezien hebben!

F. C. de Gruijter.

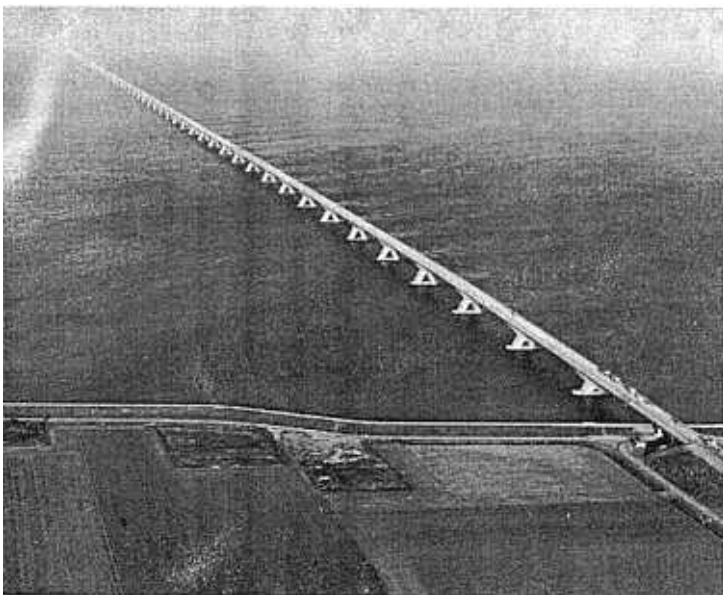

A.N.P.-foto

land. Daar moet u beslist een heerlijk uurtje slenterend doorbrengen. De Drie Poorten, de Toren en het Raadhuis zijn pronkstukjes en het wemelt er van de oude geveltjes. Als u praat van proper, dan moet u daar eens letten op de gevels en stoepen: geen vlekje en geen smetje is er aan te zien en er zwerft ook geen papier over de straat.

Het is er ook niets bijzonders als u een AOW-er, bij wijze van nuttige tijdpassering, het gras tussen de kleine steentjes ziet verwijderen. De enige dissonant is de grote kerk, maar u loopt er nu eenmaal tegenaan: een monsterlijk stuk Griekse tempel.

Nu gaan we naar de brug over de Oosterschelde. Het waterbouwkundige pronkstuk van Waterstaat dat de directe verbinding vormt tussen Schouwen-Duiveland en Noord- en Zuid-Beveland en Walcheren, directe verbinding dus met de steden Goes, Middelburg en Vlissingen. U hebt het natuurlijk destijds allemaal wel kunnen lezen in de kranten, hoe het is gegaan met die brug, maar hier toch nog enkele gegevens over dit grootse bouwwerk.

De brug is 5022 meter lang en zodoende de langste van Europa. Hij is grotendeels opgebouwd uit geprefabriceerde betonnen elementen. De putten (I) zijn 30-50 meter lang met een uitwendige diameter van 4,25 meter en een wanddikte van 35-40 centimeter. Minstens 18 meter zitten die „paaltjes” in de grond. Daar bovenop de caissons (II), holle betonnen lichamen waarin kamers uitgespaard zijn voor de putten. Die kamers worden dan weer met beton gevuld. Op de caissons komen de pijlers (III) en daarop het middenstuk (IV) dat het wegdek vormt. Het bouwwerk is een — ook architectonisch — prachtig geheel geworden

VRAAG EN AANBOD

Al enige tijd lopen wij met de gedachte rond, u a's lezer in de gelegenheid te stellen in deze kolommen overbodige zaken aan te bieden of ontbrekende te vragen.

Om deze gedachte te realiseren zullen wij, te beginnen met het volgende nummer, bij voldoende belangstelling de rubriek „Vraag en aanbod” openen.

U kunt dus in de toekomst uw overvloedige kinderwagen of uw, nog in goede staat verkerende, damesfiets aan uw collega's te koop aanbieden en omgekeerd aan de lezers vragen of er iemand is die een tweepersoons tent of een ingebonden jaargang van „Vliegwereld” ter overname heeft. Ter voorkoming van veelvuldig intern overleg worden de vragen en aanbiedingen niet voorzien van uw naam. Ze worden vermeld met uw privé-adres en/of telefoonnummer. Overbodig te vermelden dat de redactie geen enkele aansprakelijkheid kan aanvaarden voor de zaken die worden verhandeld.

Om in het VDH-tje van 6 september te kunnen worden opgenomen moet uw tekst uiterlijk woensdag 28 augustus in ons bezit zijn.

Alle lezers die voor deze kleine advertenties een passende naam weten, nodigen wij graag uit ons hun suggestie(s) toe te sturen.

Redactie.

Op dit moment zijn er nog enkele plaatsen vrij in onze Bedrijfsschool Metaal, waar jongelui met een diploma LTS een tweejarige opleiding kunnen krijgen via het Philips-leerlingstelsel tot fijnbankwerker, fijnplaatwerker en dergelijke. Alle gewenste inlichtingen worden graag verstrekt door de heer J. van Dijk of de heer J. Verdaasdonk, afdeling Personeelszaken, toestel 270.

Brekers - bouwers - balans

Lift, bomen en Draaierij waren de voornaamste posten op onze vorige balans.

Het grootste project dat op dit moment onder handen is, 'is wel de verbouwing van de vroegere Draaierij. De metamorfose tot een Montage-afdeling die aan alle eisen van de moderne tijd voldoet, voltrekt zich in een constant tempo.

De houten-blokjes-vloer in talloze jaren doordrenkt van de olie, heeft het loodje moeten leggen. De glaswanden zijn hersteld en waar nodig vernieuwd. Radiatoren hebben de taak van de heaters overgenomen. De verlichting is volkomen vernieuwd en aangepast aan de werkzaamheden die hier binnen enkele maanden verricht zullen worden. Kortom: er is weinig wat nog herinnert aan staalvretende boormachines en het hoge zingen van automaten.

Ook het verlengde van de afdeling, waar eens Solex-motoren van de band rolden, en het daarachter gelegen stafmateriaal-magazijn zullen een andere bestemming krijgen, omdat daar op den duur kantoor- en keuringsruimten worden gemaakt.

Door een raam zien wij onze achtergevel in de steigers. De vraag: „Wanneer zijn ze daarmee klaar?” is een vanzelfsprekende. Uit het antwoord van de heer Legendijk blijkt dat deze schoonheidsbehandeling eind van dit jaar achter de rug moet zijn. Dan is de beurt aan de beide zijvleugels.

Als dagelijkse bezoeker van de kantine is het bijna onmogelijk om in een gesprek met de heer Legendijk dit domein stilzwijgend voorbij te gaan. Het „winkeltje” dat ons jarenlang voorzag van alles wat wij niet bij ons hadden, heeft het veld moeten ruimen. Een gedeelte van haar taak is overgenomen door automaten in het hoofdgebouw. Over enkele weken zullen wij, als volleerde zelfbedieners, langs de strakke balie glijden, die in de

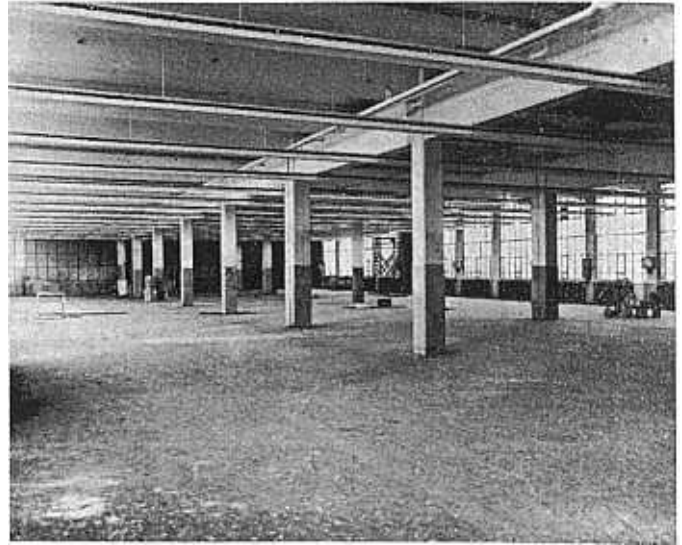

kantine is verrezen, om daar onze croquet, nassibal of wat dies meer zij op ons blad te schuiven.

Als wij dan nog vertellen dat het magazijn op de 2e etage in ons hoofdgebouw binnenkort plaats zal moeten maken voor kantoorruimte (wanden te vervaardigen in eigen „atelier”), bent u voorlopig weer op de hoogte van de activiteiten van onze bouwers en brekers.



Graag hadden wij op deze plaats een glanzende zilveren-jubileum-foto gepubliceerd van de heer Th. C. van Leeuwen. Zijn vakantie in het buitenland is er de oorzaak van dat wij in het archief moesten duiken en nog eens zijn koperen-jubileum-foto plaatsen, met de belofte dat zijn „zilveren foto” in het volgende nummer zal prijken.

Ook de heer T. Overeinder heeft het bij zijn jubileum zonder het traditionele „stukje-bij-de-jubileumfoto” moeten doen. Wij vertrouwen dat het feest er niet minder om is geweest. Als wij de foto van onze zilveren jubilaris bekijken, zien wij dat er nog iets van de feestvreugde in zijn ogen glanst. De donkere kamer mag dan zijn dagelijks werkerrein zijn, het tast zijn humeur kennelijk niet aan.

Met het bereiken van deze mijlpaal op 16 juni, feliciteren wij hem van harte!

2 juli was het voor de heer F. L. Wener precies 12^{1/2} jaar geleden dat hij bij Van der Heem in dienst kwam. Op zijn jubileumdag zal er ongetwijfeld weinig geweest zijn wat hem aan de eerste dag herinnerde, hij genoot toen net als wij van een welverdiende vakantie. Maar: het zij er vóór, het zij er ná: de attente collega's zullen hem wel in de bloemetjes hebben gezet.

Alsnog: onze hartelijke gelukwensen!

Ver van zijn dagelijkse werkerrein was de heer S. Blijleven, Montage TT, toen op 2 juli de dag aanbrak waarop hij 12^{1/2} jaar geleden een dienstverband met Van der Heem aanging. Velen van ons die de heer Blijleven kennen, hetzij als collega, hetzij als OR-lid, zullen gelegenheid hebben gevonden hem persoonlijk met een handdruk aan dit feit te herinneren. Wij doen het met deze foto en met een van harte proficiat!

De heer J. N. de Groot op de afdeling Montage TT een draadboom zien monteren, doet niet vermoeden dat hij het grootste gedeelte van de achter hem liggende 12^{1/2} jaar in onze Kastenfabriek doorbracht. Toch kwam hij daar op 6 februari 1956 in dienst. 6 augustus zal ook voor veel vroegere collega's reden geweest zijn om hem de hand te schudden. Wij doen het bij deze!

Als u deze regels leest is de heer W. J. Holthuijsen, Montage/Wikkel, alweer twee maanden op weg naar zijn vijftienvijftig-jarig dienstverband. Omdat hij 12 december 1955 in dienst trad was er 12 juni 1968 reden te over om feest te vieren.

Ruim 3000 werkdagen, praktisch alle op dezelfde afdeling, liggen achter hem.

Wij wensen hem er nog vele duizenden in goede gezondheid toe!



Aan: F. G. J. Stoffels 9-8-68

Bij het verschijnen van dit VDH-tje is je jubileum al verleden tijd. De fabrieksvakantie is er mede schuldig aan dat dit een stukje-achteraf wordt.

*Je begon je loopbaan in 1943 als controleur op de Wikkelfab-
ricage. Met een onderbreking van enkele jaren, waarin je baas op
de afdeling Transformatorfabricage was, ben je de controle
trouw gebleven. Op dit moment vervul je de functie van baas
eindcontrole voor de metaalafdelingen.*

*Hoewel onze nauwe samenwerking pas een goed jaar oud is,
heb ik prettige herinneringen aan de jaren rond 1957, waarin ik
als producent en jij als afnemer het E- en I-blik beoordeelden.
Je objectiviteit, prettige omgang en het feit dat je wist waarover
je sprak heb ik altijd bijzonder gewaardeerd. Dit zijn namelijk
eigenschappen die voor een goed controleur, maar zeker ook
voor een baas, onmisbaar zijn. Toen dan ook de fabriek in Utrecht
transformatoren ging maken was het een goede gedachte jou als
contactman in te schakelen. Je was een prima ambassadeur! De
vele contacten die je in het bedrijf hebt zullen zeker op je re-
ceptie merkbaar zijn geweest.*

*Gezien je leeftijd zullen wij nog vele jaren van je diensten ge-
bruik kunnen maken. Dat het in goede gezondheid mag zijn, is
de wens van ons allen voor jou en je gezin!*

C. Visser.

Iets voor u?

Het ligt in de bedoeling in de loop van de maand augustus te starten met een cursus die opleidt tot het diploma

BRANDWACHT 2e KLASSE

De cursus zal worden gegeven op een na-
der te bepalen dag van 17.00 uur tot on-
geveer 18.30 uur. Als instructeur zal op-
treden hoofdbrandmeester J. P. van Hoorn
van de Haagse gemeentebandweer.

Er zijn nog enkele plaatsen open. Indien
u voor deze opleiding belangstelling heeft,
kunt u contact opnemen met de heer A.
J. Frantzen, toestel 313 of de heer C. de
Jong toestel 401.

Tevens bestaan er plannen om, bij vol-
doende belangstelling, weer een EHBO-
cursus te organiseren. Geïnteresseerden
kunnen zich opgeven bij de heer A. J.
Frantzen, toestel 313.

'T WAS AFI

Graag brengen wij — mede namens de
overige BZB-ers en hun echtgenoten —
de dank over aan onze captain, de heer
A. J. Frantzen. Dit voor de schitterende
verzorging en afwerking van ons uitstapje
op 25 mei j.l. Dat een deel van onze dank
ook naar de directie uitgaat spreekt wel
vanzelf. Beste heer Frantzen het was weer
AFI!

w.g. Corver, Reindorp, Voogd.

In en uit de bus

Vóór ons ligt de oogst aan beloofde ideeën die in de
maanden april en mei werd binnengehaald.

De heer W. A. C. Spoormakers, afdeling Niet Verspanende
Bewerking, kon voor zijn idee over het stampen met een
vaste aanslag een voorlopige beloning van f 150,— mee
naar huis nemen.

De heer T. v. d. Toorn, afdeling Gereedschapmakerij, deed
slechts f 50,— voor hem onder. Zijn idee had tot gevolg
dat reeds aanwezig gereedschap meer en beter kon wor-
den gebruikt. De commissie had er f 100,— voor over.

Een bedrag van f 25,— ging naar de heren P. Tognini en
F. J. Soer, afdeling Montage Verkeerssystemen, voor hun
zienswijze in een verpakkingsaangelegenheid.

De oplossing voor bevestigingsmoeilijkheden bij een print-
aansluiting leverde de heer J. M. Pieterse, afdeling Montage/Wikkel, een beloning van f 25,— op.

Ook de heer J. M. Wolff, afdeling Montage Verkeerssystemen, kon een bedrag van f 25,— in ontvangst nemen, omdat hij zijn gedachten op een efficiënte wijze had laten gaan over de verbinding van aansluitmoeren.

Tijdsbesparing en schoner werk waren het gevolg van een idee van de heer G. M. L. van Balveren, afdeling Schakel-
technisch Bureau, over het bevestigen van tekeningen.
f 25,— waren voor hem weer het gevolg dáárvan.

De heer C. E. v. d. Berg, afdeling Magazijnen, had zo zijn idee over het schabloneren van dozen. f 25,— beloning was het resultaat van deze gedachtengang.

„Als u die montagemal op de door mij voorgestelde manier wijzigt, spaart u tijd,” aldus de heer J. C. Bes, afdeling Montage/Wikkel. „Akkoord,” zei de ideeëncommissie en had er f 25,— voor over.

Idee nummer 537.814.34 met als onderwerp: Reparatie van
pluggen, betekende voor de heer P. C. J. Dam, afdeling Montage Verkeerssystemen, een beloning van f 25,—.

Hetzelfde bedrag kon de heer F. Mieremet, afdeling OWD-laboratorium, in ontvangst nemen voor zijn voorstel om in bepaalde gevallen transparant papier te gebruiken.

Zo ziet u: doe wat in de bus, allicht komt er wat uit!

Proficiat

Heel wat huwelijksbootjes werden in de
achter ons liggende weken bemand of zul-
len in de komende weken van wal steken.
Aan boord treffen wij de volgende col-
lega's aan: de heren H. C. Margarita, P. A.
M. van Dooren, H. F. Boymans, A. Ne-
kouhi, S. R. Hashemi Shirazi, A. Esmail
Esfahni, N. L. P. Willems, A. H. J. Dijk-
hoff en mejuffrouw C. Klein. Wij wensen
allen een behouden vaart toe!

In de afgelopen maanden werden vele
collega's verblijd met de geboorte van hun
jongste telg. Het waren: de heren C. J.
van Sproons (d), W. Frederiks (z), K. C.
Bredius (z), B. T. Klaasman (d), D. J. van
Galen (z), P. J. W. den Heijer (d) en F. J.
Pieterman (d).

... en dat ze maar de trots van hun
ouders mogen worden!

Geslaagd voor

... het VEV-examen TET: de heren T. D.
L. Donker, C. W. Schneider en M. N. v. d.
Geer;

... het NERG-examen Elektronica-monteur:
de heer H. Ruyters;

... het examen Kunststoffenverwerking
Persen en spuitgieten: de heren F. M.
Tammerijn en C. P. van Veen;

... het examen NBOB: de heren W.
Schalks, G. A. Raven, Th. C. v. Leeuwen
en T. G. P. Borsboom.

Voor alle geslaagden: onze hartelijke ge-
lukkewensen!



*Het in mei gehouden bedrijfsvoetbaltoer-
nooi resulteerde in een overwinning van
het elftal van de PTI Fruitweg. Op de foto
overhandigt Ir J. W. Baurdoux de wissel-
beker aan de gelukkige aanvoerder.*

Hartelijk dank

De dank voor attenties bij jubileum, huwe-
lijk of tijdens ziekte brengen wij graag
over aan directie, chefs, collega's en com-
missie Ziekentroost namens: de heren L.
Gesman, M. v. d. Nat, P. J. Kessens, L. A.
Kleyweg, Th. C. van Leeuwen, H. F. Boy-
mans, J. Schippers en A. Goedhart.