

N.V. HANDELMAATSCHAPPIJ R. S. STOKVIS EN ZONEN

ROTTERDAM

•

AMSTERDAM

•

UTRECHT

•

GRONINGEN

•

LEEWARDEN

•

DEVENTER

•

ARNHEM

•

BREDA

•

MAASTRICHT

•

DEN HAAG

•

ALKMAAR

•

HARLEM

•

NIJMEGEN



ELECTRISCHE
HANDBOOR
MACHINES

EEN NEDERLANDSE INDUSTRIE VERVAARDIGT ELECTRISCHE HANDBOORMACHINES



V. D. H. ELECTRISCHE HANDBOORMACHINES

De behoefte aan elektrisch handgereedschap is zeer groot, dit blijkt o.a. uit de hoge bedragen, die jaarlijks met de import gemoeid zijn.

Deze fijnmechanische elektrische apparaten lenen zich bij uitstek om zich in die rij van artikelen te scharen, welke door onze, over de gehele wereld gerenommeerde Nederlands electrotechnische industrie, vervaardigd worden. Van der Heem N.V. heeft daarom besloten als eerste Nederlandse firma tot de fabricage van elektrische handboormachines over te gaan.

Reeds voor de oorlog werd met het ontwerp van boormachines aangevangen en werd o.a. het type HBM 61 gefabriceerd. Gedurende de oorlog werden verdere grondige laboratoriumonderzoekingen verricht om tot die gegevens te komen, welke nodig zijn voor de constructie van een serie machines, die in alle opzichten voor het practisch gebruik geschikt zijn.

N. V. HANDELM A A T S C H A P P I J
R. S. STOKVIS EN ZONEN
TECHNISCHE AFDELING II ROTTERDAM



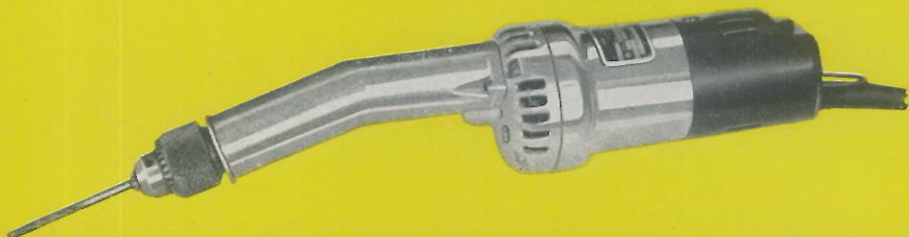
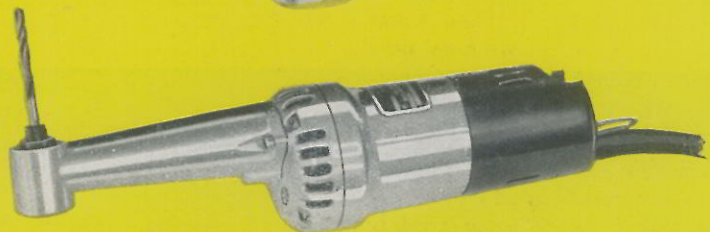
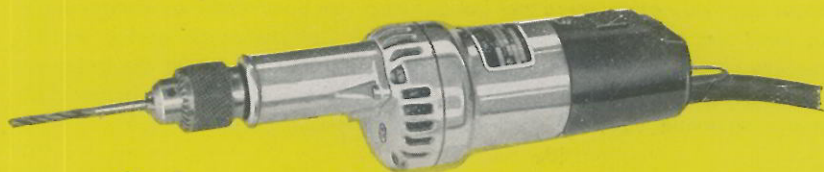
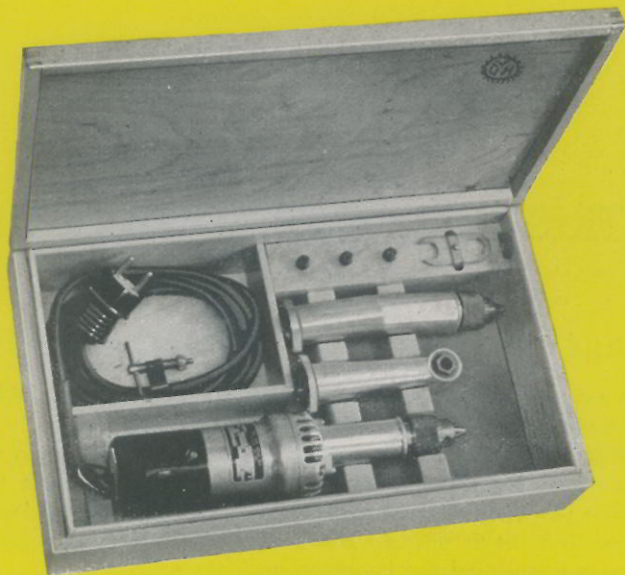

Enige algemene bijzonderheden van deze machines zijn de volgende:

De huizen van deze machines zijn in taai lichtmetaal spuitgietwerk uitgevoerd, dat goed bestand is tegen stoten. Alle vitale onderdelen zijn er tegen beschadiging deugdelijk in beschermd.

De machines zijn van een seriemotor voorzien en dus zonder meer geschikt voor aansluiting op zowel wissel- als gelijkstroomnetten. Ze worden normaal voor 127 en 220 Volt vervaardigd.

Door dat bij een seriemotor het toerental bij zwaardere belasting afneemt, zullen dunne boren sneller draaien dan dikke en wordt dus automatisch een gunstige snijsnelheid bij verschillende diameters verkregen.

De motoren worden intensief gekoeld, zodat kortstondige overbelasting geen schade aan de wikkelingen zal veroorzaken.

Bij normaal gebruik blijft de temperatuurstijging ver beneden die, welke door de officiële instanties als toelaatbaar wordt beschouwd.

Aan de elektrische veiligheid is bijzondere zorg besteed. Alle machines zijn voorzien van 3 meter volgummi kabel met aardleider, terwijl de contactstop van randaarding is voorzien.

Met uitzondering van het type HBM 61 zijn de borstelhouders bij de gehele serie extra beveiligd ingebouwd. Zoals bekend is, kunnen bij de gebruikelijke uitvoering de uitstekende en min of meer afgeschermd bakelieten borsteldoppen aan de buitenzijde van de machines een gevaar betekenen. Bij beschadiging of lostrillen kunnen de stroomvoerende delen aangeraakt worden. Bij de nieuwe constructie bevinden zich de borstelhoudergarnituren geheel binnen de metalen machine. Borsteldoppen zijn in het geheel niet aanwezig.

Bij de grotere machines zijn de borstelhouders gemakkelijk losneembaar, waardoor reiniging van koolneerslag, die op de duur doorslag tegen het huis kan geven, goed mogelijk is geworden.

Doordat de borstelhouders van buitenaf zonder gereedschap niet bereikbaar zijn, wordt tevens voorkomen, dat onbevoegden er aan knoeien en schade of ongelukken veroorzaken.

De draaiende delen lopen op kogellagers, die zo gekozen zijn, dat de grootst voorkomende boordrukken opgenomen kunnen worden.

Door het toepassen van schuine vertanding is een rustige transmissie verkregen.

ELECTRISCHE HAND BOORMACHINES



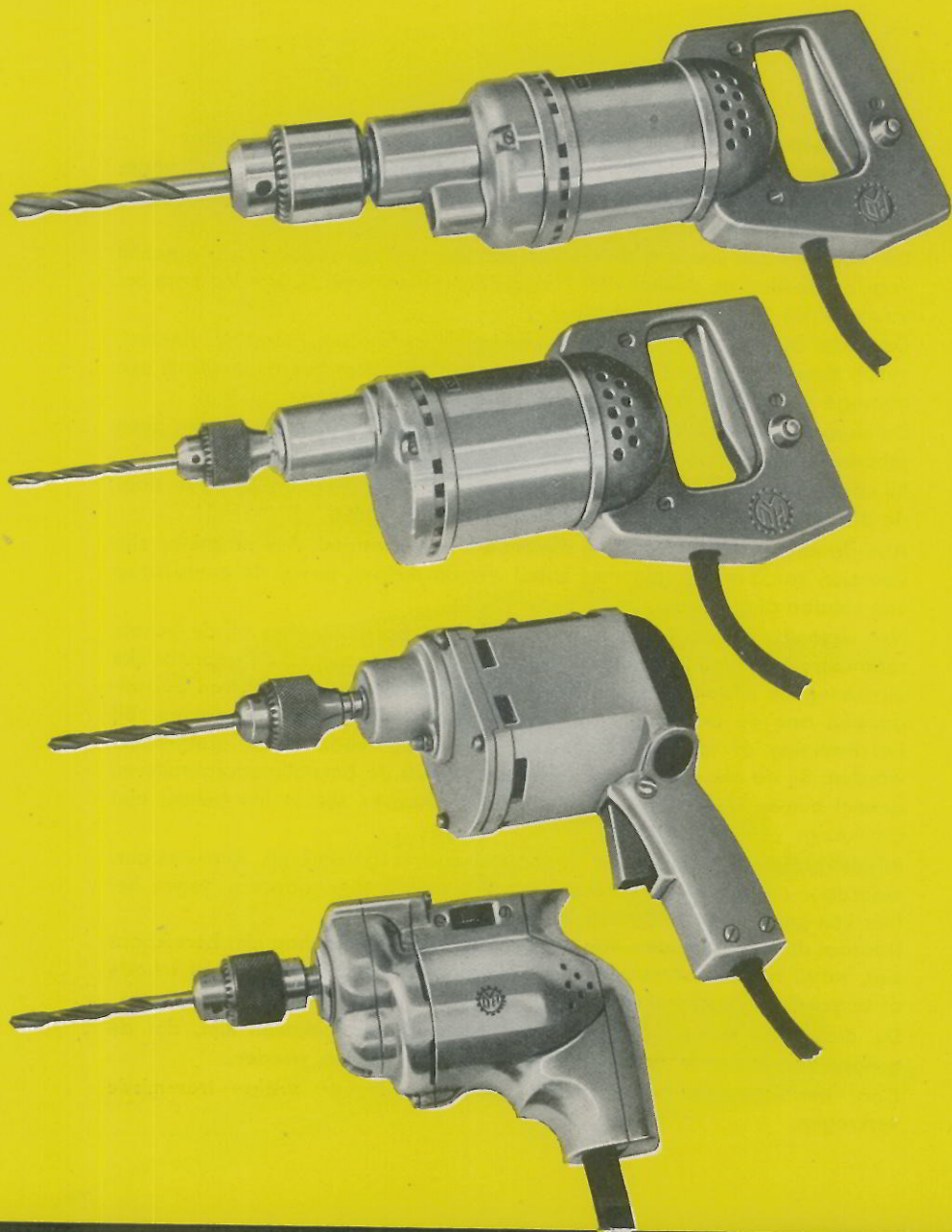

Bij alle typen, die van een zelfcenterende boorkop voorzien zijn, bevindt de spansleutel zich in een klem aan het snoer.

In het kort samengevat zijn de voordelen van de V.D.H.-boormachines:

- Gemakkelijk hanteerbaar.
- Spuitgegoten lichtmetalen huizen, waardoor sterk bij licht gewicht.
- Degelijk uitgevoerde electromotor met geforceerde koeling.
- Onverwoestbaar geïmpregneerd.
- Beveiligde koolborstelhouders.
- Tandwieloverbrenging met schuine vertanding.
- Nederlands fabrikaat.

Wat wel en wat niet te doen om veel plezier van Uw elektrische boormachines te hebben

1. Druk op Uw machine niet harder dan nodig is. Als de boor gelijkmatig snijdt, kunt U door drukverhoging toch niet sneller boren, daar het toerental dan zakt. Verminder de druk bij het „doorkomen” van de boorpunt. Overbelasting bij boren van productiewerk door ongeschoolden voorkomt U, door de leiding, waar de machine op aangesloten wordt, doelmatig te zekeren. Kiest Uw zekeringen als volgt:

HBM	127 V.	220 V.
41—42—43	1,75 A	1 A
61	2 A	1,25 A
62	2,5 A	1,5 A
63	1,75 A	1 A
101	4 A	2,5 A
131	4 A	2,5 A
151	5 A	3 A

Deze zekeringen voor kleine stroomsterkten worden door speciale fabrieken vervaardigd.

ELECTRISCHE HAND

BOORMACHINES



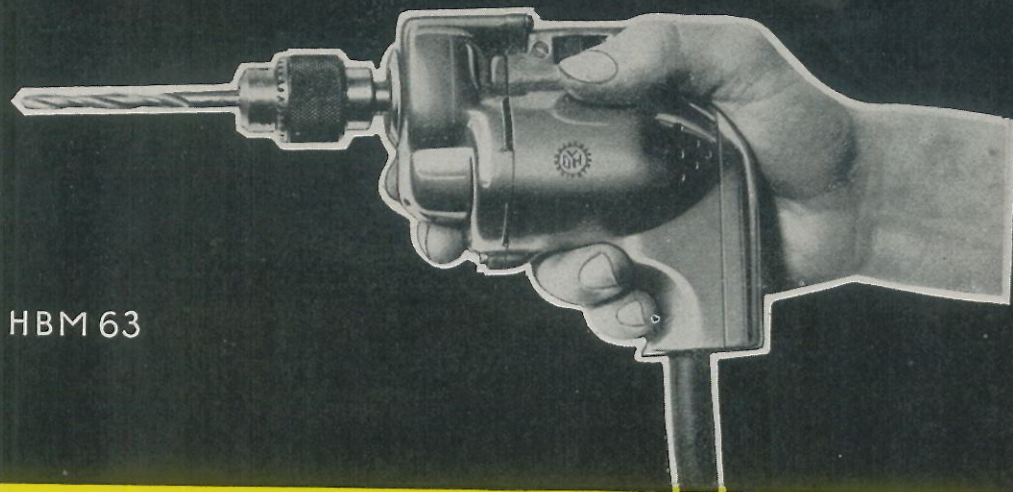

HBM 63

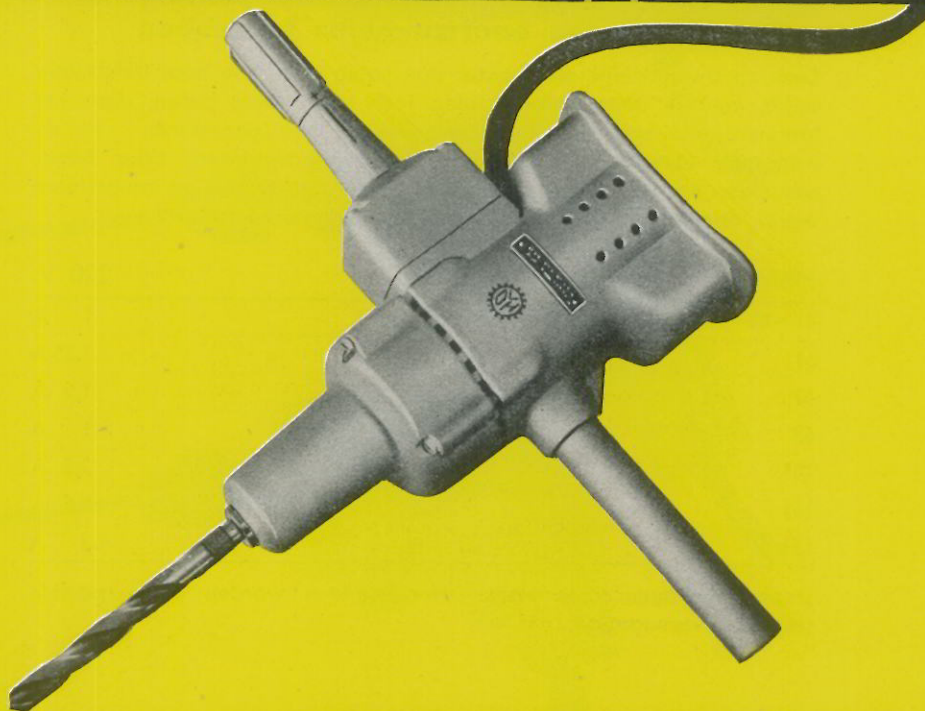

ELECTRISCHE HAND

BOORMACHINES



2. Gebruik de juiste boor op de juiste plaats.

Staal (ijzer) uitsluitend boren met boren van sneldraaistaal.

Boren van koolstofstaal gebruikt men niet bij dit modern gereedschap.

Aluminium, koper, bakelite en hout vragen elk een speciale boor.

Boor alleen met scherpe boren, die lang genoeg van groef zijn om het boorsel te kunnen lossen.

Te sterke overbelasting geeft op de duur schade aan de machines en is veelal te wijten aan veronachtzaming van deze instructies.

3. Gietijzer uitgezonderd, vragen alle metalen bij het boren om koelvloeistof, die in ruime mate toegevoegd moet worden. Vergeet dit niet, ook niet als U haast hebt. U spaart bovendien Uw boormachine en Uw boren.

4. Laat Uw elektrisch gereedschap niet buiten in de regen liggen. De V. D. H.-machines kunnen veel hebben, doch er zijn grenzen!

5. Ook U vindt het aangenaam, wanneer er af en toe bliken van belangstelling voor Uw welstand zijn. Indien bij continuegebruik een daartoe bevoegde vakman Uw elektrisch gereedschap 2 x per jaar reviseert, is dat geen overbodige weelde.

Hierbij is het gezond voor Uw machine, indien het volgende geschiedt:

Binnenwerk schoonblazen.

Nieuw vet in de tandwielhuizen doen.

De koolborstels inspecteren. Zijn ze te kort, vervang ze dan tijdig, doch alleen door originele V. D. H.-borstels. Het heeft de fabriek vele laboratorium-proefnemingen gekost om de juiste borstelkwaliteit te vinden! Neem dus geen willekeurige borstels.

Worden de kogellagers gereinigd, doe dit dan heel precies. Reeds een gering vuiltje bederft Uw lagers volkomen.

Gebruik voor tandwielen en kogellagers bij voorkeur de vetten, die V. D. H. er voor vastgesteld heeft.

U voorkomt daardoor vet worden van wikkelingen en collector en warm of droog lopen van de zeer snel draaiende kogellagers.

Max. boor ϕ in		Omw./min.		Afgegeven vermogen aan boor ca. 50 Watt	Gewicht:	
St 50 4 mm	Hout 6 mm	Vollast 2600	Nullast 4000		zonder snoer 1250 g	compleet in verpakking 1700 g



HBM 41

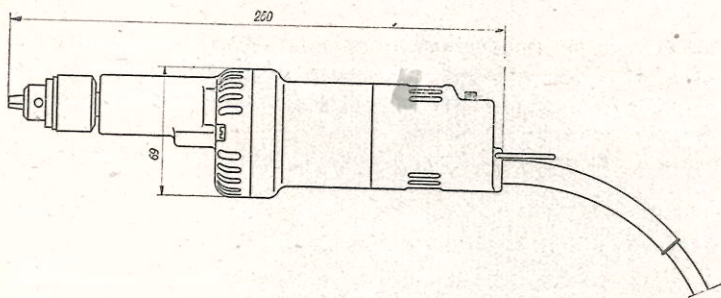

Deze machine is speciaal voor de lichtmetaal verwerkende industrieën ontworpen en voorzien van:

een enkelpolige schakelaar

een zelfcenterende boorkop tot 4 mm boordiameter met sleutel.

Max. boor ϕ in		Omw./min.		Afgegeven vermogen aan boor ca. 50 Watt	Gewicht:	
St 50 4 mm	Hout 6 mm	Vollast 2600	Nullast 4000		zonder snoer 1270 g	compleet in verpakking 1700 g



HBM 42

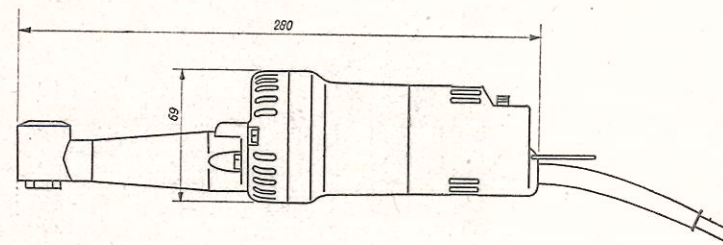

Deze machine met haakse boorkop is speciaal voor de lichtmetaal verwerkende industrieën ontworpen, waar met een rechte boorkop de boorplaats niet bereikt kan worden. De boor wordt door middel van een spantang ingespannen. Normaal worden drie spantangen medegeleverd, nl. voor 2—3 en 4 mm boordiameter. Spantangen voor andere maten onder 4 mm kunnen in bestelling worden genomen. De spantangen en bijbehorende sleuteltjes bevinden zich in een doosje. De machine is voorzien van een enkelpolige schakelaar.

Max. boor ϕ in		Omw./min.		Afgegeven vermogen aan boor ca. 50 Watt	Gewicht:	
St 50	Hout	Vollast	Nullast		zonder snoer	compleet in verpakking
4 mm	6 mm	2600	4000		1250 g	1700 g



HBM 43

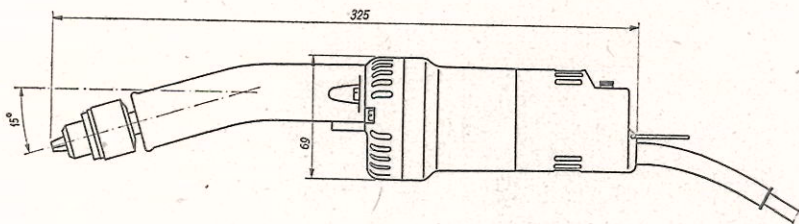

Deze machine met schuine boorkopas is speciaal voor de lichtmetaal verwerkende industrie ontworpen. Hiermede is het boren dicht bij wanden of tussen profielen mogelijk.

De machine is voorzien van:

een enkelpolige schakelaar

een zelfcentrerende boorkop tot 4 mm boordiameter met sleutel.

Opzetstukken voor HBM 42 en 43



GZ 823 05

Recht opzetstuk

compleet met zelfcentrerende boorkop tot 4 mm boordiameter met sleutel.

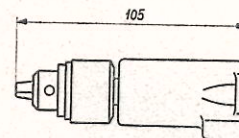

GZ 823 03

Schuin opzetstuk

compleet met zelfcentrerende boorkop tot 4 mm boordiameter met sleutel.

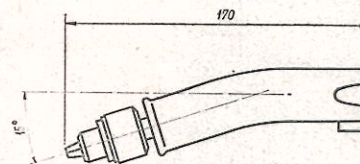

GZ 823 06

Haaks opzetstuk

compleet met doosje, spantangen en sleuteltjes bevattende.

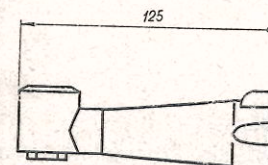

Bovenstaande onderdelen kunnen uitwisselbaar aangebracht worden op de machines HBM 42 en 43.

Max. boor ϕ in		Omw./min.		Afgegeven vermogen aan boor	Gewicht: compleet in kist
St 50	Hout	Vollast	Nullast		
4 mm	6 mm	2600	4000	ca. 50 Watt	4500 g



HBM 4123

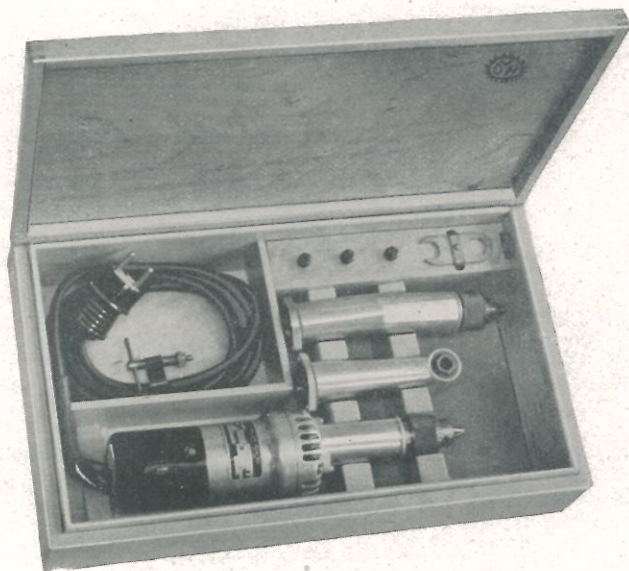

Dit is een combinatie van de HBM 41, 42 en 43.

Voor kleinere werkplaatsen kan het gewenst zijn, om inplaats van drie complete machines een losse motor met losse rechte- en haakseboorkop aan te schaffen. Deze combinatie is leverbaar in een kist volgens bovenstaande afbeelding.

Max. boor ϕ in		Omw./min.		Afgegeven vermogen aan boor	Gewicht:	
St 50	Hout	Vollast	Nullast		zonder snoer	compleet in verpakking
6 mm	10 mm	1200	2000	ca. 80 Watt	1870 g	2300 g



HBM 61

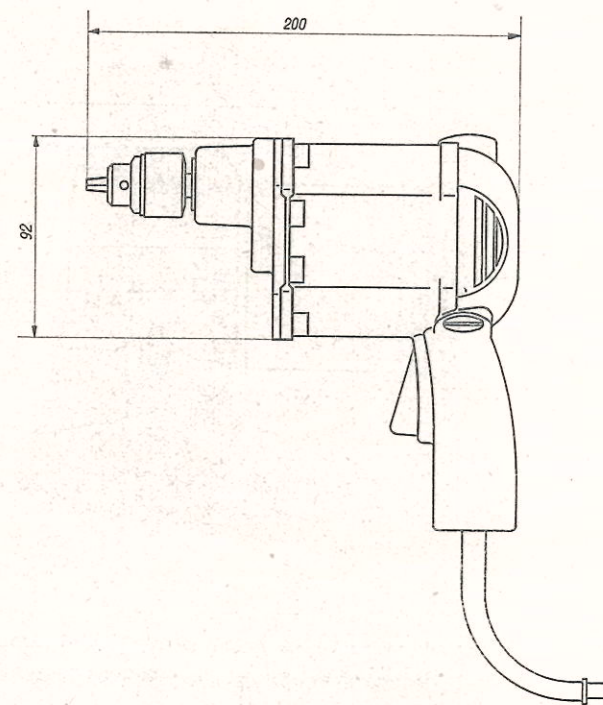

Deze machine is onder meer geschikt voor reparatiewerkplaatsen en voor niet te zwaar en intermitterend productiewerk en is voorzien van:
 een dubbelpolige schakelaar
 een zelfcentrerende boorkop tot 6 mm boordiameter met sleutel.

Max. boor ϕ in		Omw./min.		Afgegeven vermogen aan boor ca. 100 Watt	Gewicht:	
St 50 6 mm	Hout 10 mm	Vollast 1300	Nullast 2000		zonder snoer 2230 g	compleet in verpakking 2650 g



HBM 62

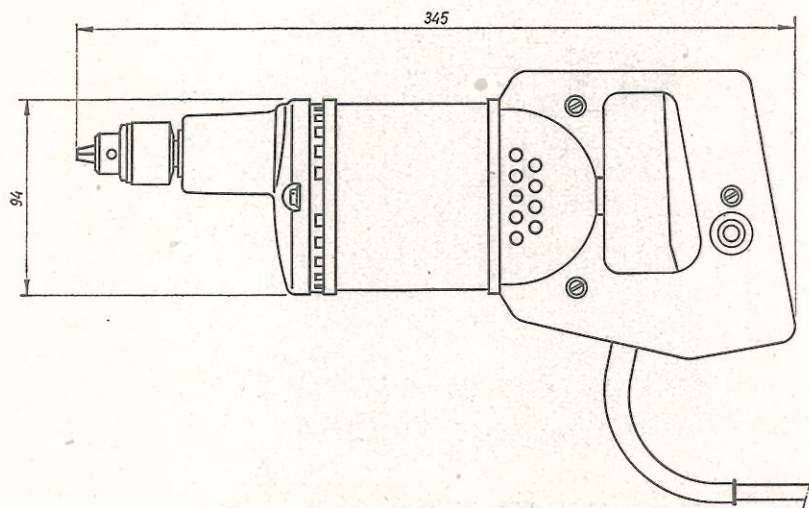

Deze machine is speciaal bestemd voor zwaar productie- en reparatiewerk, zoals in constructiewerkplaatsen en op scheepswerven voorkomt. Ze is voorzien van:

een dubbelpolige schakelaar

een zelfcentrerende boorkop tot 6 mm boordiameter met sleutel.

Max. boor ϕ in		Omw./min.		Afgegeven vermogen aan boor ca. 60 Watt	Gewicht:	
St 50 6 mm	Hout 10 mm	Vollast 1100	Nullast 1700		zonder snoer 1160 g	compleet in verpakking 1600 g



HBM 63

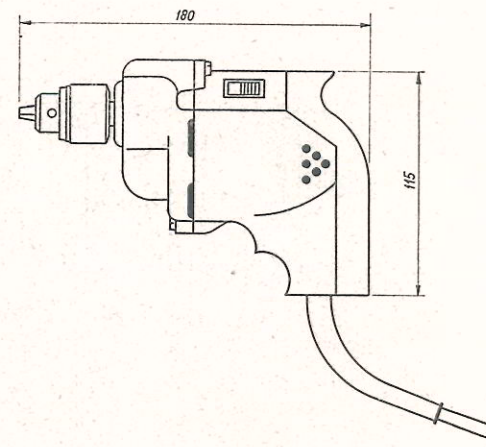

Deze machine is onder meer bestemd voor reparatiewerkplaatsen en licht productie werk. Lichte machine doch sterke motor.

De machine is aan de vorm van de hand aangepast en kan daardoor gemakkelijk omvat worden. Ze is voorzien van:

een enkelpolige schakelaar

een zelfcentrerende boorkop tot 6 mm boordiameter met sleutel.

Max. boor ϕ in		Omw./min.		Afgegeven vermogen aan boor	Gewicht:	
St 50 10 mm	Hout 15 mm	Vollast 700	Nullast 1000		zonder snoer 2680 g	compleet in verpakking 3100 g



HBM 101

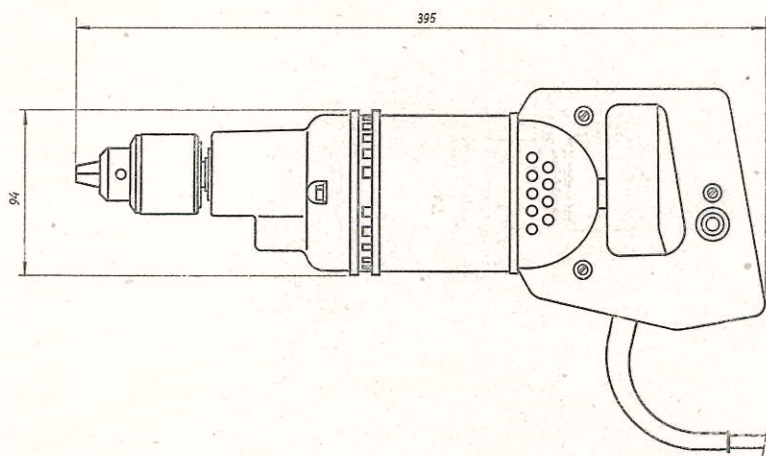

Deze machine is speciaal bestemd voor zwaar productie- en reparatiewerk, zoals o.a. in constructiewerkplaatsen en op scheepswerven voorkomt. Ze is voorzien van:

een dubbelpolige schakelaar

een zelfcentrerende boorkop tot 10 mm boordiameter met sleutel.

Max. boor ϕ in		Omw./min.		Afgegeven vermogen aan boor	Gewicht:	
St 50 13 mm	Hout 18 mm	Vollast 450	Nullast 700		zonder snoer 2730 g	compleet in verpakking 3150 g



HBM 131

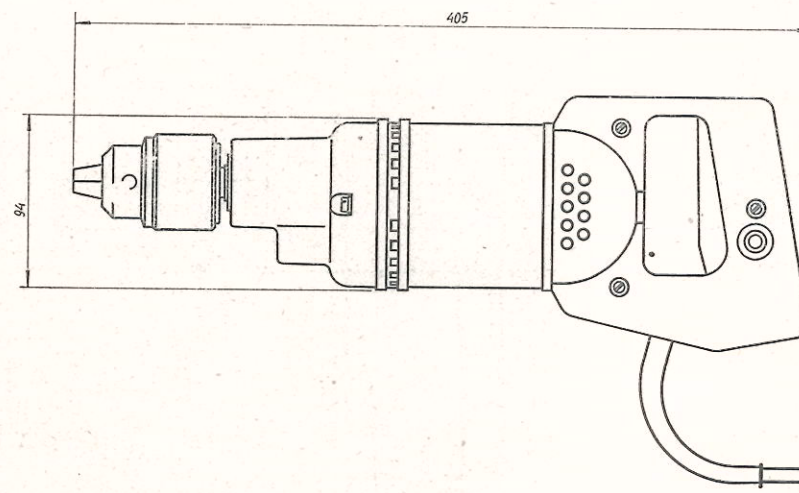

Deze machine is speciaal bestemd voor zwaar productie- en reparatiewerk, zoals o.a. in constructiewerkplaatsen en op scheepswerven voorkomt. Ze is voorzien van:

een dubbelpolige schakelaar

een zelfcentrerende boorkop tot 13 mm boordiameter met sleutel.

Max. boor ϕ in		Omw./min.		Afgegeven vermogen aan boor	Gewicht:	
St 50 15 mm	Hout 20 mm	Vollast 375	Nullast 600		zonder snoer 4670 g	compleet in verpakking 5100 g
				ca. 200 Watt		



HBM 151

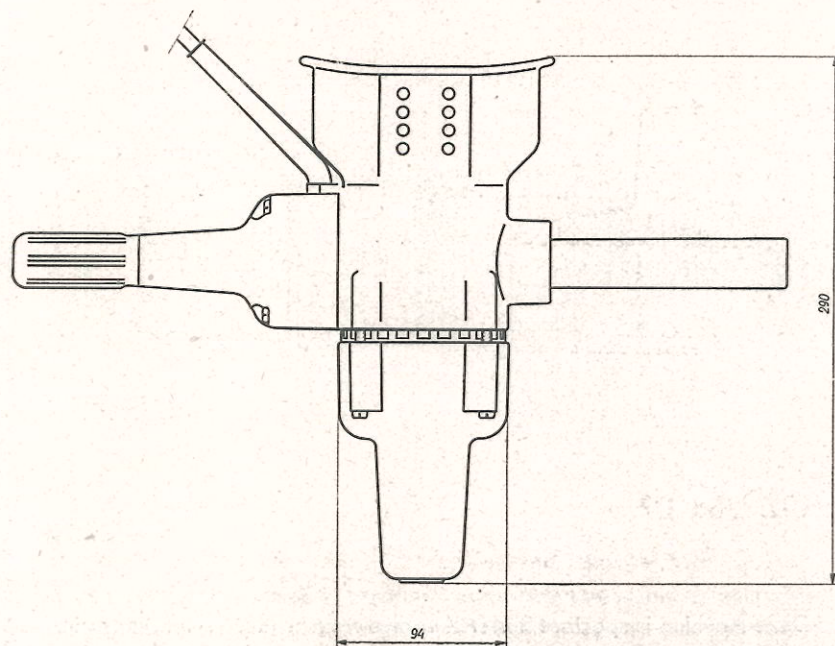

Deze machine met twee handgrepen en een borstschild is bestemd voor zwaar productie- en reparatieboorwerk, zoals o.a. in constructiewerkplaatsen en op scheepswerven voorkomt.

De boorspil is voorzien van een morse-binnenconus Nr 1, waarin kolfboren tot 15 mm ϕ kunnen worden opgenomen. Een uitdrijfspie wordt bijgeleverd.

Eén der handgrepen bedient door draaiing een dubbelpolige schakelaar. De andere handgreep is losneembaar.

Een extra insteekconus is leverbaar. Hiermede is het mogelijk een boorkop met een spanbereik tot 13 mm boordiameter aan te brengen. (Zie blad voor extra hulpstukken voor HBM 151.)

Extra hulpstukken voor HBM 151

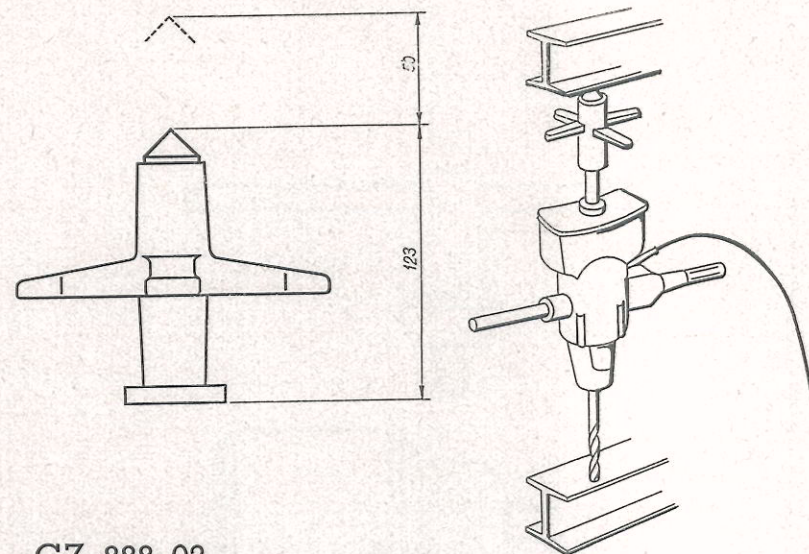

GZ 888 02

Een spanschroef met bevestigingsschroeven volgens bovenstaande afbeelding kan bijgeleverd worden.

Hiermede is het mogelijk tussen binten te boren en daarbij de boordruk door aandraaien van de moer te verkrijgen.

GZ 904 20

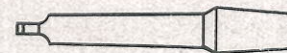

Deze insteekconus maakt het mogelijk een zelfcentrerende boorkop tot 13 mm op de HBM 151 te plaatsen, zodat deze ook voor de kleinere boordiameters gebruikt kan worden.

Code nr.	GZ 823 18	GZ 823 15	GZ 823 16	GZ 823 17
Voor boormachine	HBM 41-43	HBM 61-62-63	HBM 101	HBM 131
Spanbereik	0-4 mm	0-6 mm	0-10 mm	0-13 mm

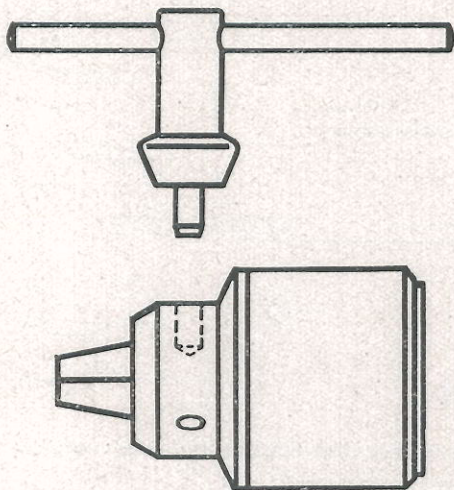

N.V. HANDELMATSCHAPPIJ R. S. STOKVIS EN ZONEN

ROTTERDAM

.

AMSTERDAM

.

UTRECHT

.

GRONINGEN

.

LEEUWARDEN

.

DEVENTER

.

ARNHEM

.

BREDA

.

MAASTRICHT

.

DEN HAAG

.

ALKMAAR

.

HARLEM

.

NIJMEGEN